

Raptor 1800

Light Boom

INSTRUÇÕES DE USO



SMART LIGHTING

Montagem

A **RAPTOR** para ser transportada foi separada em três partes principais: (PARTE 1, PARTE 2 e PARTE 3) (fig.01).

1º Una a PARTE 1 com a PARTE 2 encaixando manualmente os Parafusos(A) e as Arruelas(B) conforme a (fig.02). e (fig.03).

Use a Chave Alen(D) que acompanha o produto para apertar todos os Parafusos(A) conforme as (fig.04), (fig.05), (fig.06) e (fig.07).

2º Una a PARTE 3 com as duas primeiras PARTES (fig.08).

Use a Chave Alen(D) que acompanha o produto para apertar todos os Parafusos(A) conforme as (fig.09) e (fig.10).

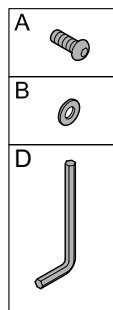

A Parafuso

B Arruela Metálica

D Chave Alen

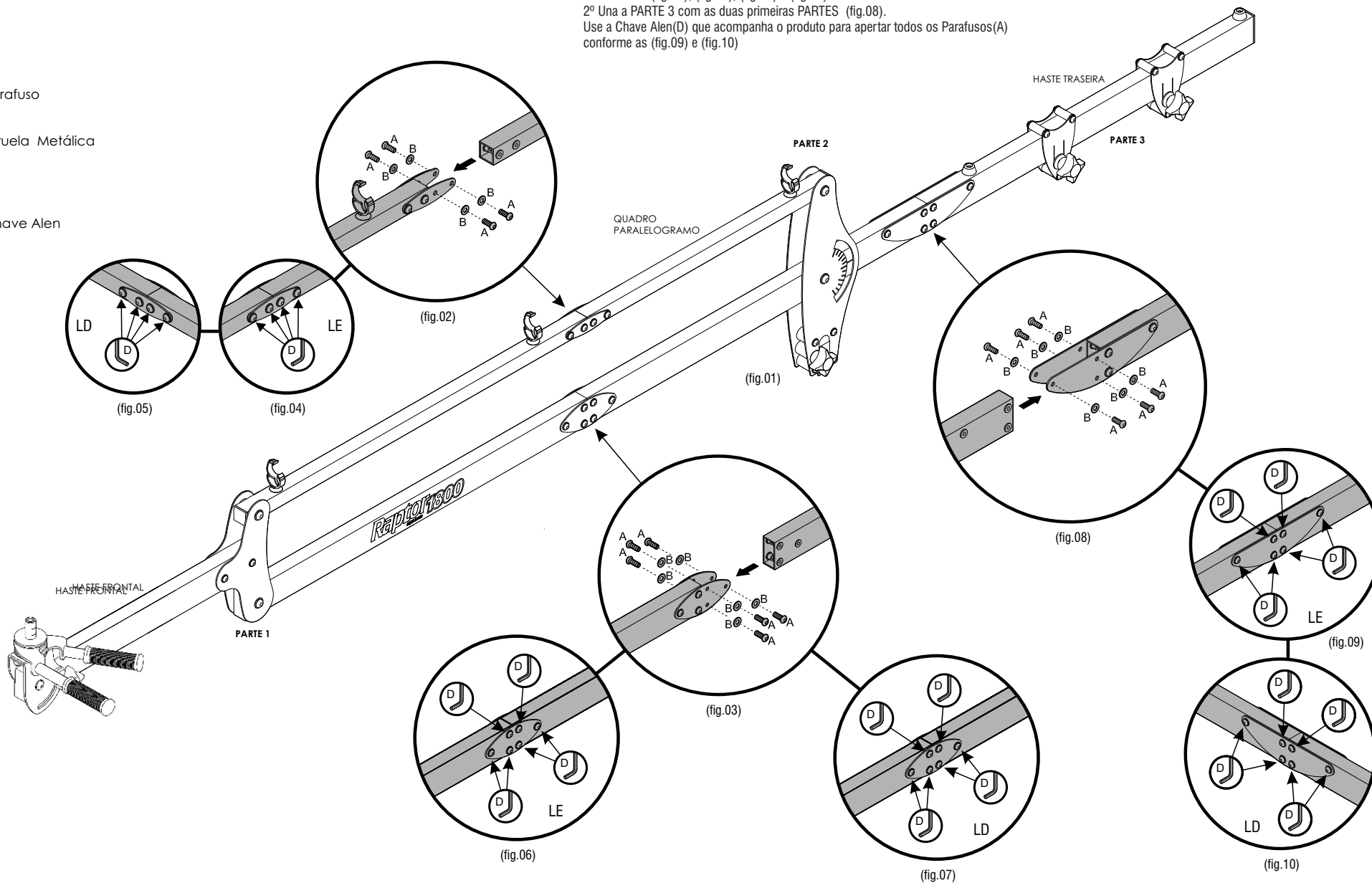

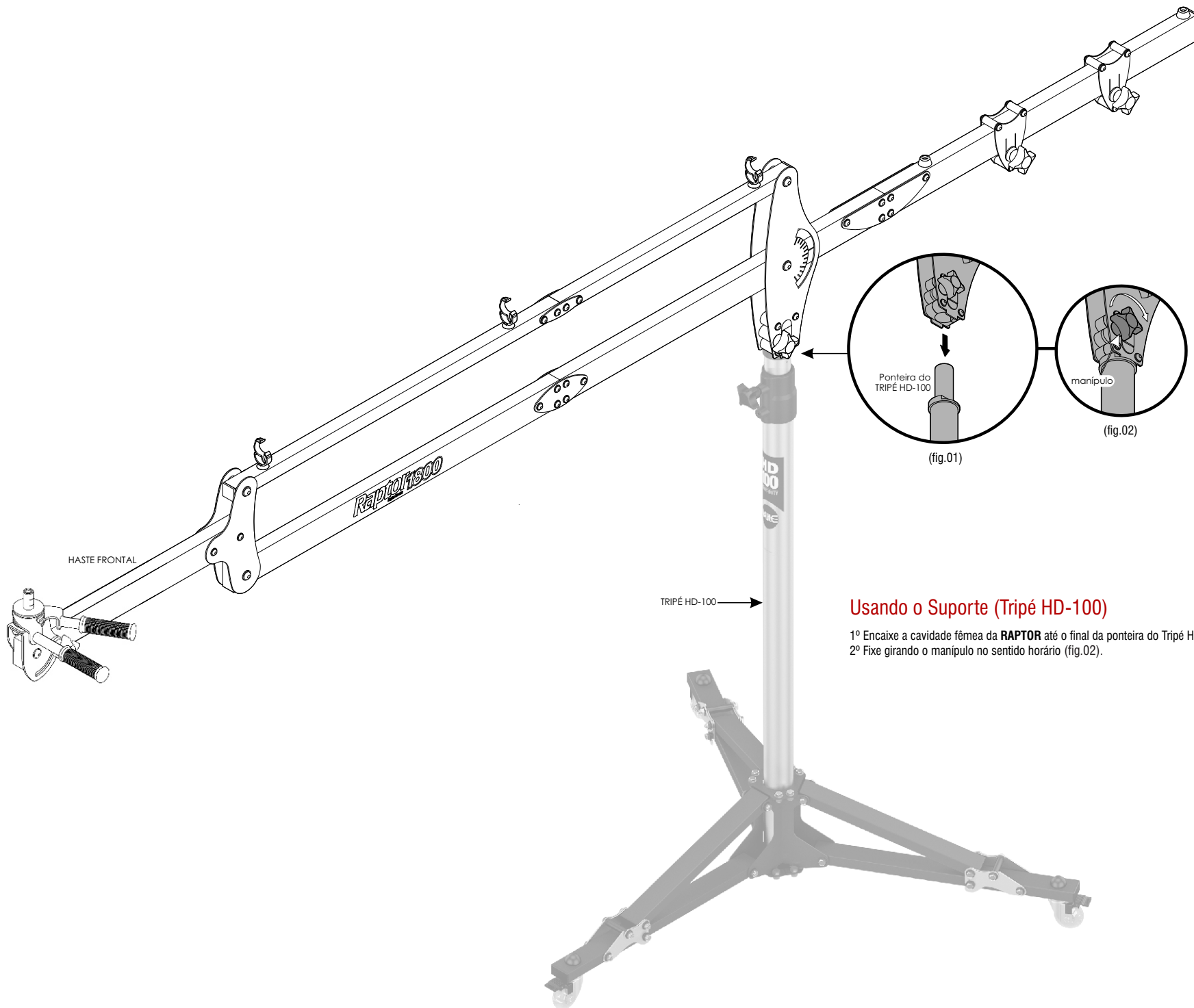

Usando o Suporte (Tripé HD-100)

- 1º Encaixe a cavidade fêmea da **RAPTOR** até o final da ponteira do Tripé HD-100 (fig.01).
- 2º Fixe girando o manipulo no sentido horário (fig.02).

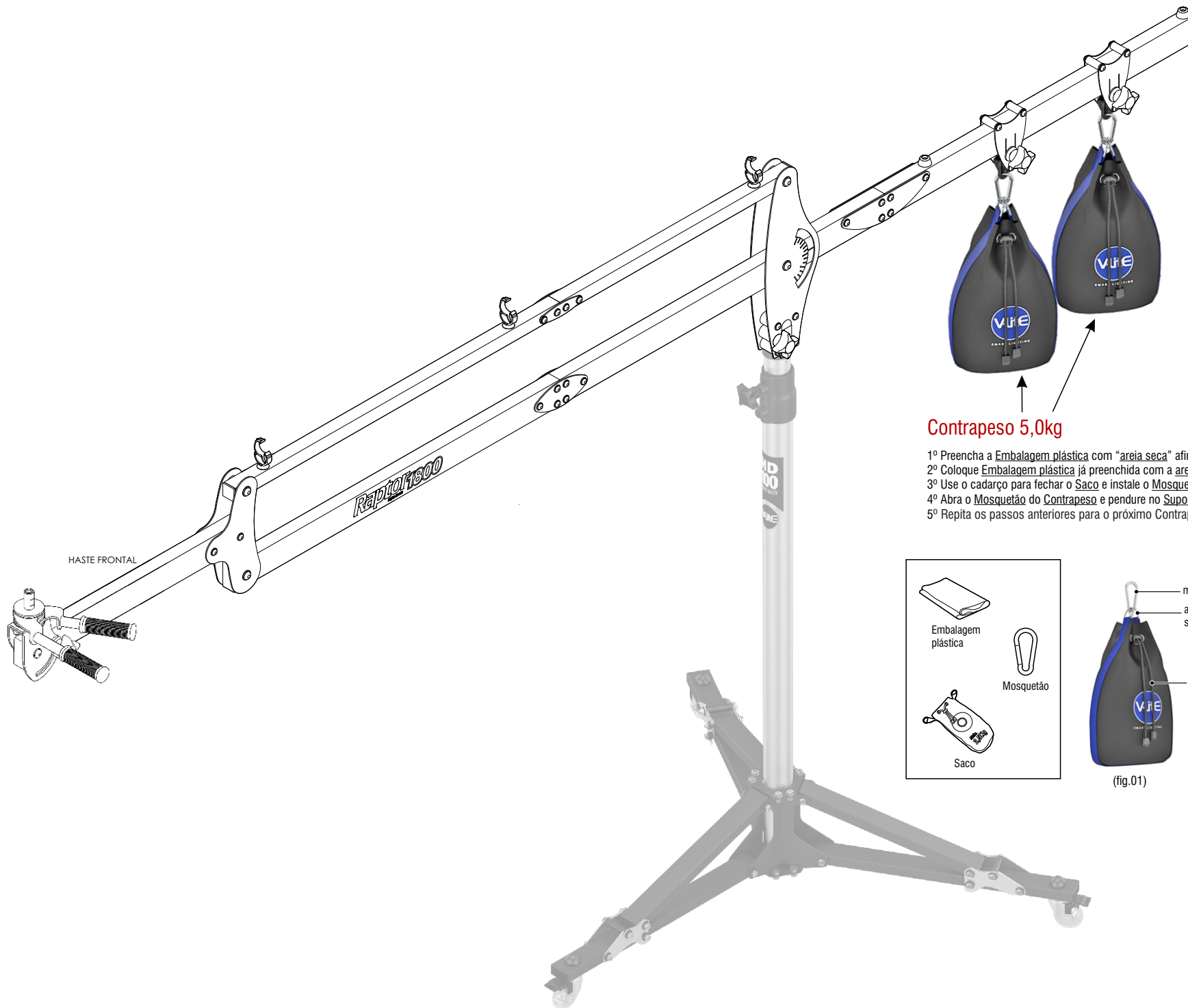

Contrapeso 5,0kg

- 1º Preencha a Embalagem plástica com "areia seca" afim de obter um peso de aproximadamente 5,0kg.
- 2º Coloque Embalagem plástica já preenchida com a areia seca dentro do Saco.
- 3º Use o cadarço para fechar o Saco e instale o Mosquetão nas argolas de sustentação (fig.01).
- 4º Abra o Mosquetão do Contrapeso e pendure no Suporte Contrapeso (fig.02).
- 5º Repita os passos anteriores para o próximo Contrapeso.

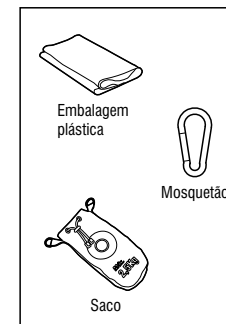

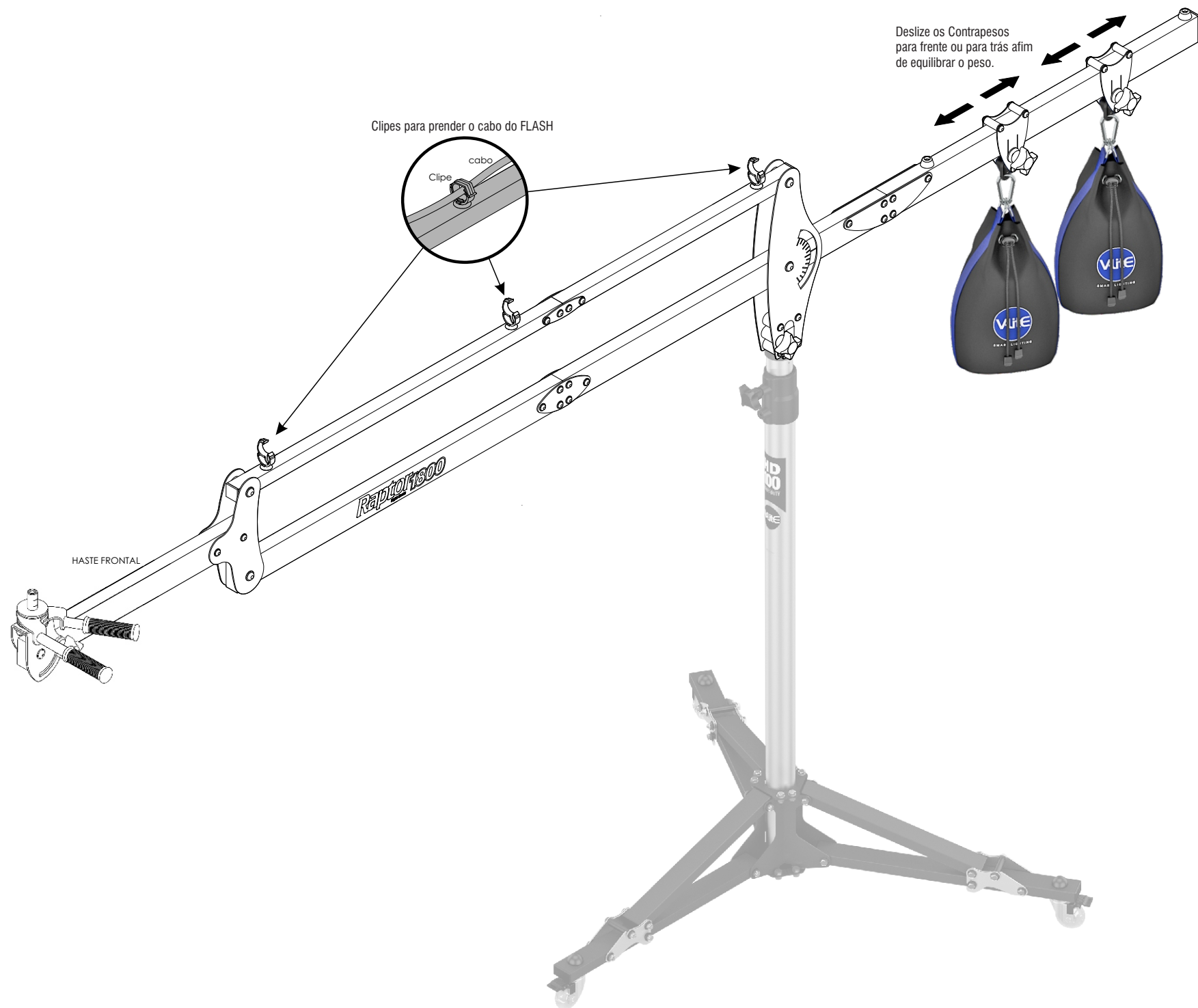

Clipes para prender o cabo do FLASH

cabo

Clipe

HASTE FRONTAL

RAPID 1500

Deslize os Contrapesos para frente ou para trás afim de equilibrar o peso.

VITE

VITE

SMART WEIGHTS

RAPID 1500

VITE

CABEÇA GIRATÓRIA

Localizada na extremidade frontal da **RAPTOR**, possui dois Movimentos (Vertical / Horizontal) para ajuste da direção do **FLASH**.

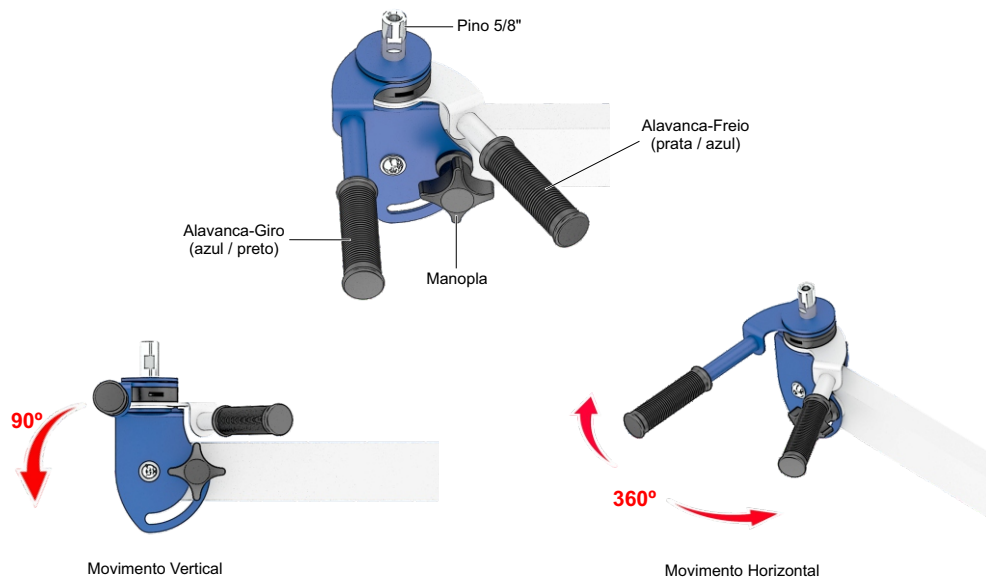

Movimento Vertical

- 1 - Gire a Manopla no sentido anti-horário .
- 2 - Rotacione o conjunto todo (FLASH + Cabeça Giratória)
- 3 - Após deixar na posição desejada , gire a manopla no sentido horário para firmar .

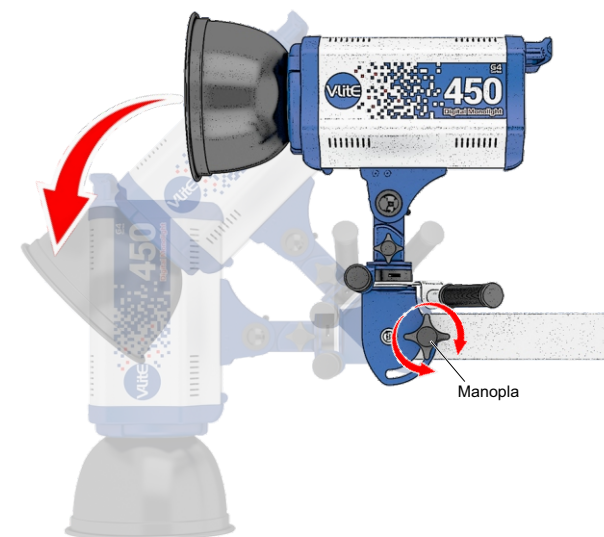

Fixando o Flash na Cabeça Giratória

- 1 - Encaixe o FLASH no Pino 5/8"
- 2 - Gire a Manopla do FLASH no sentido horário para firmar .

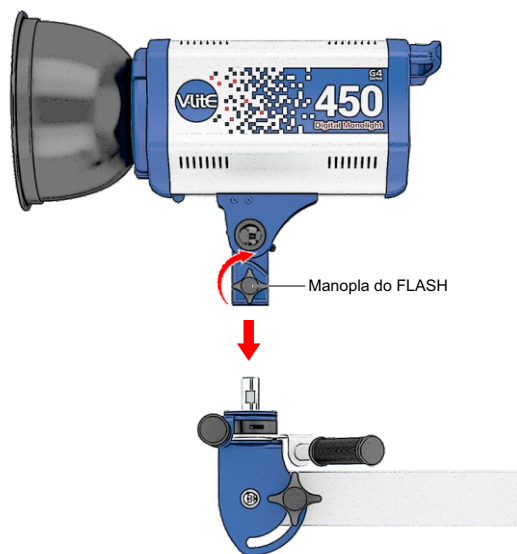

Movimento Horizontal

- 1 - Mova a Alavanca-Freio no sentido horário .

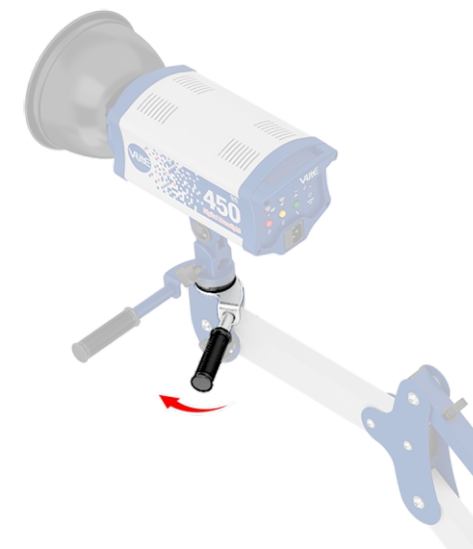

2 - Rotacione juntas as duas Alavancas (Freio / Giro) para a direita ou para a esquerda até encontrar a posição desejada .

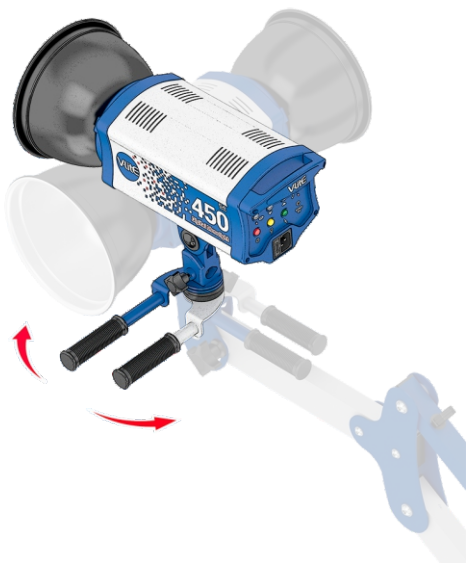

3 - Após encontrar a posição desejada , mova a Alavanca-Freio no sentido anti-horário para firmar .



Garantia

A Five Soluções em Imagem nos limites fixados neste certificado, assegura como fabricante ao Comprador (consumidor) do produto a seguir identificado, garantia contra qualquer defeito de fabricação, apresentado no prazo de 365 dias, contados a partir da data de emissão da nota fiscal ao primeiro consumidor.

Limita-se a responsabilidade da Five Soluções em Imagem em substituir as peças defeituosas do produto, desde que seu técnico credenciado constate a falha em condições normais de uso. A presente garantia ficará sem efeito se o aparelho sofrer qualquer dano provocado por acidente, agentes de natureza, estocagem inadequada, uso em desacordo com o Manual de Instruções, bem como por defeito oriundo de caso fortuito ou força maior.

Obriga-se a Five Soluções em Imagem, a prestar o serviço de reparo em garantia exclusivamente na Assistência Técnica Five localizada em sua sede em Rio Negro-PR. O Comprador (consumidor) residente em outra localidade será pois, o único responsável pelas despesas e riscos de transporte, de ida e volta do produto à sede Five. Se o produto for transferido no período de garantia, esta ficará cedida de pleno direito, continuando em vigor até a expiração de seu prazo, contado da data de aquisição pelo primeiro Comprador (consumidor). A presente garantia somente será válida, se apresentada juntamente com a Nota Fiscal a cada solicitação de Prestação de Serviços de Conserto.



Assistência Técnica Autorizada

Five - Rio Negro-PR Fábrica e Assistência Técnica

Rua Boleslau Paluch 260 | CEP:83880-000 | Rio Negro-PR
Tel.: 47 3842-1650 | E-mail: assistec@vlite.com.br | Site: www.vlite.com.br

